

# Panasonic®

## Operating Instructions

Microwave Oven

Models NN-S530BFV

NN-S530WFV



The serial number of this product may be found on the right side of the oven door opening. You should note the model number and the serial number of this oven in the space provided and retain this book as a permanent record of your purchase for future reference.

Model No. \_\_\_\_\_

Serial No. \_\_\_\_\_

Date of Purchase \_\_\_\_\_

Before operating this oven, please read these instructions completely.

Thank you for purchasing a Panasonic Microwave Oven.

## PRECAUTIONS TO AVOID POSSIBLE EXPOSURE TO EXCESSIVE MICROWAVE ENERGY

- (a) Do not attempt to operate this oven with the door open since open-door operation can result in harmful exposure to microwave energy. It is important not to defeat, or tamper with, the safety interlocks. Under normal conditions, the oven will not operate with the door open.
- (b) Do not place any object between the oven front face and the door, or allow soil or cleaner residue to accumulate on sealing surfaces.
- (c) Do not operate the oven if it is damaged. It is particularly important that the oven door closes properly and that there is no damage to the following:
  - (1) door (bent)
  - (2) hinges and latches (broken or loosened)
  - (3) door seals and sealing surfaces.
- (d) The oven should not be adjusted, or repaired, by anyone except properly qualified service personnel.

## TABLE OF CONTENTS

### Operating Instructions

Technical Specifications .....	below
Important Safety Instructions .....	1
Installation and Grounding Instructions .....	2
Safety Precautions .....	3
Care of Your Microwave Oven .....	4-5
Features .....	6
Control Panel .....	6
Controls and Operating Procedures .....	7-10
Quick Guide to Operation .....	15

### Cooking Guide

Cooking with Microwave Energy .....	11
Cookware and Utensil Guide .....	12
Microwave Shortcuts .....	13

### Maintenance

Before Requesting Service .....	14
---------------------------------	----

## Technical Specifications

	NN-S530
Electricity:	120 V, 60 Hz
Power consumption:	12 A, 1300 W
Output*:	1000 W*
Outside Dimensions (H x W x D):	301 mm x 518 mm x 407 mm
Oven Cavity Dimensions (H x W x D):	225 mm x 375 mm x 386 mm
Operating Frequency:	2,450 MHz
Uncrated Weight:	10.5 kg (23 lb)

\*IEC 705-88 Test Procedure used

Specifications subject to change without notice.

# IMPORTANT SAFETY INSTRUCTIONS

Your microwave oven is a cooking device and you should use as much care as you use with a stove or any other cooking device. When using this electric appliance, basic safety precautions should be followed, including the following:

**WARNING**—To reduce the risk of burns, electric shock, fire, injury to persons, or exposure to excessive microwave energy:

1. Read all instructions before using the appliance.
2. Read and follow the specific **“PRECAUTIONS TO AVOID POSSIBLE EXPOSURE TO EXCESSIVE MICROWAVE ENERGY,”** found inside of the front cover.
3. This appliance must be grounded. Connect only to properly grounded outlet. See **“GROUNDING INSTRUCTIONS”** found on page 3.
4. Install or locate this appliance only in accordance with the installation instructions found on page 3.
5. Do not cover or block any openings on this appliance.
6. Do not store or use this appliance outdoors. Do not use this product near water—for example, near a kitchen sink, in a wet basement, or near a swimming pool, and the like.
7. Use this appliance only for its intended use as described in this manual. Do not use corrosive chemicals, vapors, or non-food products in this appliance. This type of oven is specifically designed to heat, cook or dry food. It is not designed for industrial or laboratory use. The use of corrosive chemicals in heating or cleaning will damage the appliance and may result in radiation leaks.
8. When cleaning surfaces of door and oven that come together on closing the door, use only mild, non-abrasive soaps or detergents applied with a sponge or soft cloth.
9. Do not allow children to use this appliance, unless closely supervised by an adult.
10. Do not operate this appliance if it has a damaged cord or plug, if it is not working properly, or if it has been damaged or dropped.
11. Do not immerse cord or plug in water.
12. Keep cord away from heated surfaces.
13. Do not let cord hang over edge of table or counter.
14. This appliance should be serviced only by qualified service personnel. Contact the nearest authorized service facility for examination, repair or adjustment.
15. Some products such as whole eggs, narrow neck bottles and sealed containers—for example, closed glass jars—may explode and should not be heated in this oven.

16. To reduce the risk of fire in the oven cavity:
  - (a) Do not overcook food. Carefully attend appliance if paper, plastic, or other combustible materials are placed inside the oven to facilitate cooking.
  - (b) Remove wire twist-ties from paper or plastic bags before placing bag in oven.
  - (c) **If materials inside the oven should ignite, keep oven door closed, turn oven off, and disconnect the power cord, or shut off power at the fuse or circuit breaker panel.**
  - (d) Do not use the cavity for storage purposes. Do not leave paper products, cooking utensils, or food in the cavity when not in use.

## General Use

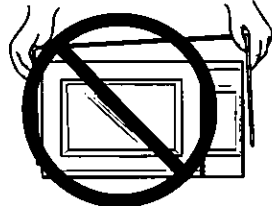
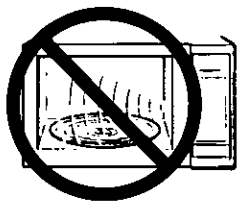
1. **DO NOT** tamper with or make any adjustments or repairs to door, control panel housing, safety interlock switches or any other part of the oven. **DO NOT** remove outer panel from oven. Repairs should only be done by a qualified service person. 
2. **DO NOT** operate the oven empty. The microwave energy will reflect continuously throughout the oven if food or water is not present to absorb energy. This could damage the oven and result in the risk of a fire. 
3. **DO NOT** dry clothes, newspapers or other materials in oven, or use newspapers or paper bags for cooking. Fire could result.
4. **DO NOT** use recycled paper products unless the paper product is labeled as safe for microwave oven use. Recycled paper products may contain impurities which may cause sparks, and result in fires when used.
5. **DO NOT** hit or strike control panel. Damage to controls may occur. Fire could result.
6. **POT HOLDERS** should always be used when removing items from the oven. Heat is transferred from the **HOT** food to the cooking container and from the cooking container to the Glass Tray. The Glass Tray can be very **HOT** after removing cooking container from oven.
7. **DO NOT** store flammable materials next to, on top of, or in the oven. These could be fire hazards.

## SAVE THESE INSTRUCTIONS

For proper use of your oven read remaining safety cautions and operating instructions.

# INSTALLATION AND GROUNDING INSTRUCTIONS

## Examine Your Oven

Unpack oven, remove all packing material, and examine the oven for any damage such as dents, broken door latches or cracks in the door. Notify dealer immediately if oven is damaged. **DO NOT** install if oven is damaged.

## Installation of Your Oven

1. This oven is designed for installation into a wall cabinet.
2. This oven must be installed so that no part is located less than 5 feet (1.52 m) above floor level.
3. **DO NOT** block air vents, if they are blocked during operation, the oven may overheat. If the oven overheats, a thermal safety device will turn the oven off. The oven will remain inoperable until it has cooled.
4. This oven was manufactured for household use only.

## Grounding Instructions

**This appliance must be grounded.** In the event of an electrical short circuit, grounding reduces the risk of electric shock by providing an escape wire for the electric current. This appliance is equipped with a cord having a grounding wire with a grounding plug. The plug must be plugged into an outlet that is properly installed and grounded.

**WARNING—Improper use of the grounding plug can result in a risk of electric shock.**

Consult a qualified electrician or service person if the grounding instructions are not completely understood, or if doubt exists as to whether the appliance is properly grounded. If it is necessary to use an extension cord, use only a three wire extension cord that has a three blade grounding plug, and a three slot receptacle that will accept the plug on the appliance. The marked rating of the extension cord should be equal to or greater than the electrical rating of the appliance.

## Wiring Requirements

1. The oven must be on a **SEPARATE CIRCUIT**. No other appliance should share the circuit with the microwave oven. If it does, the branch circuit fuse may blow, the circuit breaker may trip, or the food may cook slower than the times recommended in this manual.
2. The **VOLTAGE** used must be the same as specified on this microwave oven (120 V, 60 Hz). Using a higher voltage is dangerous and may result in a fire or other accident causing oven damage. Using a lower voltage will cause slow cooking. Panasonic is **NOT** responsible for damage resulting from the use of the oven with other than specified voltage.
3. The oven must be plugged into at least a 20 AMP, 120 VOLT, 60 Hz **GROUNDING OUTLET**. Where a standard two-prong outlet is encountered, it is the personal responsibility and obligation of the consumer to have it replaced with a properly grounded three-prong outlet.

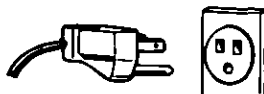

## TV/Radio Interference

1. Operation of the microwave oven may cause interference to your radio, TV or similar equipment.
2. When there is interference, it may be reduced or eliminated by taking the following measures:
  - a. Clean door and sealing surfaces of the oven. (See Care of Your Microwave Oven)
  - b. Place the radio, TV, etc. away from the microwave oven as far as possible.
  - c. Use a properly installed antenna to obtain stronger signal reception.

## Glass Tray

1. **DO NOT** operate the oven without the Roller Ring and the Glass Tray in place.
2. **DO NOT** operate the oven without the Glass Tray fully engaged on the drive hub. Improper cooking or damage to the oven could result. Verify that the Glass Tray is properly engaged and rotating by observing its rotation when you press **Start**.
3. Only use the Glass Tray specifically designed for this oven. Do not substitute any other glass tray.
4. If the Glass Tray is hot, allow to cool before cleaning or placing in water.
5. **DO NOT** cook directly on the Glass Tray. Always place food in a microwave-safe dish, or on a rack set in a microwave-safe dish.
6. If the food or utensil on the Glass Tray touches oven walls, causing the tray to stop moving, the tray will automatically rotate in the opposite direction. This is normal.
7. The Glass Tray can turn in either direction.

## Roller Ring

1. The Roller Ring and oven floor should be cleaned frequently to prevent excessive noise.
2. The Roller Ring must always be used for cooking along with the Glass Tray.
3. Always replace the Roller Ring and the Glass Tray in their proper positions.

# Safety Precautions

## Follow These Safety Precautions When Cooking in Your Oven

### **IMPORTANT**

Proper cooking depends upon the power, the time set and quantity of food. If you use a smaller portion than recommended and cook at the time for the recommended portion, fire can result.

#### **1) HOME CANNING / DRYING FOODS / SMALL QUANTITIES OF FOODS**

- **Do not** use your oven for home canning, your oven cannot maintain the food at the proper canning temperature. Improperly canned food may spoil and be dangerous to consume.
- **Do not** dry meats, herbs, fruits or vegetables in your oven. Small quantities of food or foods with low moisture content can dry out, scorch or catch on fire if overheated.

#### **2) POPCORN**

Popcorn may be popped in a microwave oven corn popper. Microwave popcorn which pops in its own package is also available. Follow popcorn manufacturers' directions and use a brand suitable for the wattage of your microwave oven.

**CAUTION:** When using pre-packaged microwave popcorn, follow recommended package instructions. Check package weight before using the Popcorn pad (see Popcorn Pad section). Set the oven for the weight of the popcorn package. If these instructions are not followed, the popcorn may not pop adequately or may ignite and cause a fire. Never leave oven unattended when popping popcorn. Allow the popcorn bag to cool before opening, always open the bag away from your face and body.

#### **3) DEEP FAT FRYING**

- **Do not** attempt to deep fat fry in your microwave oven. Cooking oils may burst into flames and may cause damage to the oven and perhaps result in burns. Microwave utensils may not be able to withstand the temperature of the hot oil, and could shatter or melt.

#### **4) FOODS WITH NONPOROUS SKINS**

- **Potatoes, apples, egg yolks, whole eggs, whole squash and sausages are examples of foods with nonporous skins.** These types of foods must be pierced before microwave cooking to prevent their bursting.
- Use fresh potatoes for baking and cook until just done. Use recommended weights for programmed cooking. Overcooking causes dehydration and may result in a fire.

#### **5) LIQUIDS**

- Heated liquids can erupt if not mixed with air. **DO NOT** heat liquids in your microwave oven without first stirring.

#### **6) GLASS TRAY / COOKING UTENSILS / FOIL**

- Cooking utensils get hot during microwaving. Heat is transferred from the HOT food to the container and the Glass Tray. Use potholders when removing utensils from the oven or when removing lids or plastic wrap covers from cooking utensils to avoid burns.
- The glass tray will get hot during cooking. It should be allowed to cool before handling or before paper products, such as paper plates or microwave popcorn bags, are placed in the oven for microwave cooking.
- When using foil, skewers, warming rack or utensils made of metal in the oven, allow at least 1-inch (2.5 cm) of space between metal material and interior oven walls. If arcing occurs (sparking), remove metal material (skewers etc.) and/or transfer to a non-metallic container.
- Dishes with metallic trim should not be used, as arcing may occur.
- If an entree is heated in a foil tray, maintain at least 1-inch (2.5 cm) spacing from the oven walls.

#### **7) PAPER TOWELS / CLOTHS**

- **DO NOT** use paper towels or cloths which contain a synthetic fiber woven into them. The synthetic fiber may cause the towel to ignite. Use paper toweling under supervision.

#### **8) BROWNING DISHES / OVEN COOKING BAGS**

- Browning dishes or grills are designed for microwave cooking only. Always follow instructions provided by the manufacturer. **DO NOT** preheat browning dish more than 6 minutes.
- If an oven cooking bag is used for microwave cooking, prepare according to package directions. **DO NOT** use a wire twist-tie to close bag, instead use plastic ties, cotton string or a strip cut from the open end of the bag.

#### **9) THERMOMETERS**

- **DO NOT** use a conventional meat thermometer in your oven. Arcing may occur. Microwave-safe thermometers are available for both meat and candy.

#### **10) BABY FORMULA / FOOD**

- **DO NOT** heat baby formula or food in the microwave oven. The glass jar or surface of the food may appear warm while the interior can be so hot as to burn the infant's mouth and esophagus.

#### **11) REHEATING PASTRY PRODUCTS**

- When reheating pastry products, check temperatures of any fillings before eating. Some foods have fillings which heat faster and can be extremely hot, while the surface remains warm to the touch (ex. Jelly Donuts).

#### **12) GENERAL OVEN USAGE GUIDELINES**

- **DO NOT** use the oven for any reason other than the preparation of food.
- **DO NOT** leave oven unattended while in use.

# Care of your Microwave Oven

## Utensils

1. MICROWAVE BROWNING DISHES or GRILLS are designed for microwave cooking only. Preheating times vary depending on the size of the browning dish and food being cooked. Always follow instructions provided by the browning dish or grill manufacturer.  
DO NOT PREHEAT BROWNING DISH MORE THAN 6 MINUTES in microwave.
2. METAL CONTAINERS or dishes with metallic trim should not be used. Arcing ( sparking ) may occur.
3. METAL TWIST-TIES should not be used in the microwave oven, arcing will occur.
4. DO NOT use SEALED JARS or NARROW NECK bottles for cooking or reheating. They may shatter.
5. DO NOT use CONVENTIONAL THERMOMETERS in the microwave oven. They may cause arcing.
6. Remove PLASTIC STORE WRAPS, before cooking or defrosting in the oven.
7. If an oven cooking bag is used, prepare according to package directions. Do not use wire twist-tie to close bag. Instead use plastic tie, a piece of cotton string or a strip cut from the open end of the bag. Make six 1 cm (1/2") slits by closure. Place oven cooking bag in a dish slightly larger than the food being cooked.
8. When using foil, skewers, rack or utensils made of metal in the oven, allow at least 2.5 cm ( 1" ) of space between metal material and interior oven walls. If arcing occurs remove metal material (skewers, etc.) and/or transfer to a non-metallic container.
9. Do not use paper towels or cloths which contain a synthetic fiber woven into them, such as nylon. The synthetic fiber may cause the towel or cloth to ignite. Use paper toweling under supervision.

## Food

1. Do not use your oven for home canning or the heating of any closed jar. Pressure will build up and the jar may explode. In addition, the microwave oven cannot maintain the food at the proper canning temperature. Improperly canned food may spoil and be dangerous to consume.
2. Small quantities of food or foods with low moisture content can dry out, burn or catch on fire when overheated. If a fire occurs, turn oven off and leave oven door closed. Disconnect the power cord or shut off power at the fuse or circuit breaker panel.
3. Popcorn can be popped in a suitable, microwaveable corn popper using manufacturer's directions OR prepackaged bags of microwave popcorn can be used with the preset **Popcorn** Pad program. Treat bag according to package directions.
4. Do not attempt to deep fry in your microwave oven. Temperature cannot be controlled and fat will erupt. Many microwave utensils cannot withstand the temperatures of heated oil, resulting in shattering or melting.
5. Do not boil eggs in their shell. Pressure will build up and the eggs will explode.
6. Potatoes, apples, egg yolks and whites, whole squash and sausages are examples of foods with nonporous skins. This type of food must be pierced before cooking, to prevent bursting.
7. Use fresh potatoes, and cook until just done. The potatoes will still feel soft to the touch, but firm when pierced with a fork. Overcooking causes dehydration and may cause a fire.
8. Heated liquids can erupt if not mixed with air. Do not heat liquids in your microwave oven without first stirring. Overheated liquids will erupt.
9. Heat only 1 frozen dinner or entree in the oven at a time. If dinner or entree is heated in a foil tray, leave at least 2.5 cm ( 1" ) of space between foil tray and oven walls.
10. Drying meats, fruits, vegetables and herbs is not recommended .
11. Do not use the oven for any reason other than the preparation of food.
12. Do not leave oven unattended.

# Care of your Microwave Oven

## BEFORE CLEANING:

Unplug at socket of the oven. If impossible, leave oven door open to prevent oven from accidentally turning on.

## AFTER CLEANING:

Be sure to replace the Roller Ring and Glass Tray in the proper position and press Stop/Reset Pad to clear the screen.

### Inside of the oven:

Wipe with a damp cloth. Mild detergent may be used if the oven gets very dirty. The use of harsh detergent or abrasives is not recommended.

### Glass Tray:

Remove and wash in warm soapy water or in a dishwasher.

### Outside oven surfaces.

Clean with a damp cloth. To prevent damage to the operating parts inside the oven, water should not be allowed to seep into ventilation openings.

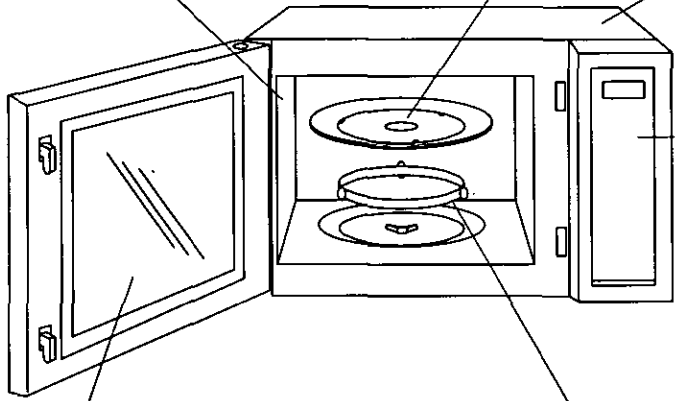

### Control Panel:

- \* Covered with a removable protective film to prevent scratches during shipping. Small bubbles may appear under this film. (Hint - To remove film, apply masking or clear tape to an exposed corner and pull gently.)
- \* If the control panel becomes wet, clean it with a soft dry cloth. Do not use harsh detergents or abrasives on the Control Panel.

### Oven Door:

Wipe with a soft cloth when steam accumulates inside or around the outside of the oven door. During cooking, especially under high humidity conditions, steam is given off from the food. (Some steam will condense on cooler surfaces, such as the oven door.) This is normal.

### Roller Ring and oven cavity floor:

Wipe the bottom surface of the oven with mild detergent water or window cleaner and dry. Roller Ring may be washed in mild soapy water or dishwasher. These areas should be kept clean to avoid excessive noise.

## ORDER FORM

For more information regarding microwave cooking, order our new **COOKING GUIDE** (68 pages of recipes & charts).

DESCRIPTION	PART NUMBER
Instruction / Operating Manual (this book)	F00034T60CP
COOKING GUIDE	B000B8250AP
Glass Tray	A06014T00AP
Roller Ring Assembly	B290D9330AP

For pricing quotes, call or write the Parts & Literature Department at the phone or address listed below. Please have your credit card information readily available.

*Shipping & handling are not included. Price & availability subject to change. Sorry, no COD's.*

PANASONIC SERVICES COMPANY  
20421 84th Avenue South  
Kent, WA 98032

(800) 833-9626 - Phone  
(800) 237-9080 - FAX

You can purchase parts, accessories or locate your nearest service center by visiting our Web Site:  
**Web Site: <http://www.Panasonic.com>**

# Feature Diagram

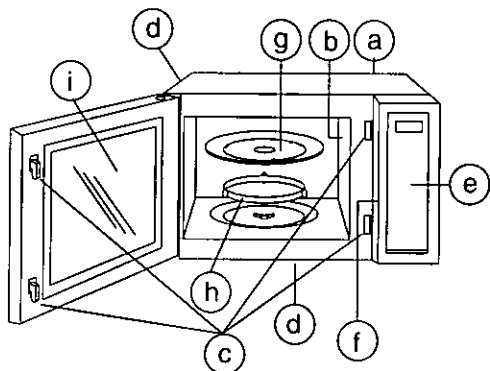

- Ⓐ External Air Vents
- Ⓑ Internal Air Vents
- Ⓒ Door Safety Lock System
- Ⓓ Exhaust Air Vents
- Ⓔ Control Panel
- Ⓣ Identification Plate
- ⓖ Glass Tray
- ⓗ Roller Ring
- Ⓢ Heat / Vapour Barrier Film (do not remove)

# Control Panel

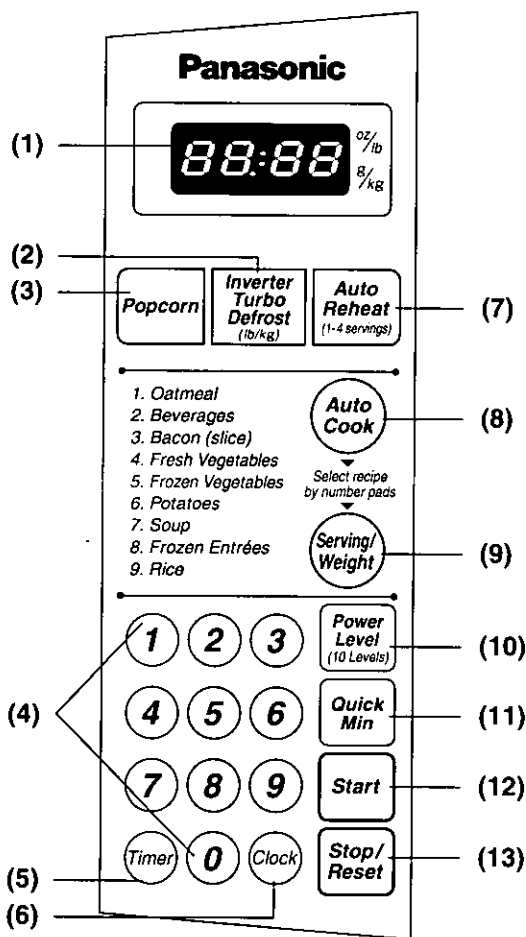

- (1) **Display Window**  
This oven displays weight in oz/lb or in g/kg. Press Start Pad immediately to select the system you desire. The indicator appears to select the system.
  - (2) **Inverter Turbo Defrost Pad** (☛page 8)
  - (3) **Popcorn Pad** (☛page 8)
  - (4) **Number Pads**
  - (5) **Timer Pad** (☛page 10)
  - (6) **Clock Pad** (☛page 7)
  - (7) **Auto Reheat Pad** (☛page 9)
  - (8) **Auto Cook Pad** (☛page 9)
  - (9) **Serving/Weight Pad**
  - (10) **Power Level Pad** (☛page 9)
  - (11) **Quick Min Pad** (☛page 10)
  - (12) **Start Pad**  
One tap allows oven to begin functioning. If door is opened or **Stop/Reset** Pad is pressed once during oven operation, **Start** Pad must again be pressed again to restart oven.
  - (13) **Stop/Reset Pad**  
**Before cooking:** One tap clears your instruction.  
**During cooking:** One tap temporarily stops the cooking process. Another tap cancels all your instructions and time of day or colon appears in the Display Window.
- Beep Sound:**  
When a pad is pressed correctly, a beep will be heard. If a pad is pressed and no beep is heard, the unit did not or cannot accept the instruction. The oven will beep twice between programmed stages. At the end of any complete program, the oven will beep 5 times.



# Controls and Operating Procedures

## Before using your oven choose Metric or Imperial

This oven can be set to operate with either Metric or Imperial weights. We strongly recommend you to choose the Metric, as all purchased items such as meat, poultry, fish, frozen, canned and prepared foods are labelled with Metric weights but not all have Imperial. You need only enter the number on the package.

## To Set the Metric or Imperial System:

### To Choose Metric:

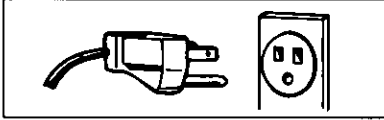

1. Plug in oven.



2. Press Start Pad once,  
"g/kg" shows in display.

- Oven will accept Metric weights in grams and kilograms for *Inverter Turbo Defrost* and *Popcorn*.

### To Choose Imperial:

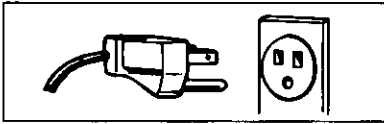

1. Plug in oven.



2. Press Start Pad twice,  
"oz/lb" shows in display.

- Oven will accept Imperial weights in ounces, pounds and tenths of a pound for *Inverter Turbo Defrost* and *Popcorn*.

- To change from one system to another unplug oven and reprogram.

## To Set Clock:

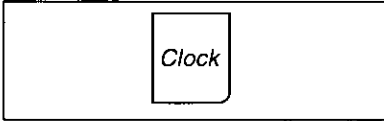

1. Press *Clock* Pad.

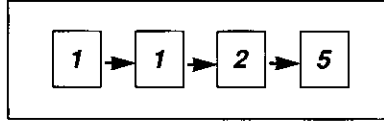

2. Enter time of day by pressing  
Number Pads.  
e.g. 11.25 AM or PM

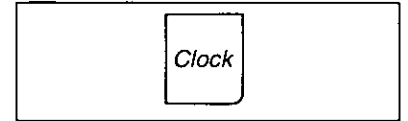

3. Press *Clock* Pad.  
Time selected will show in the  
display window.

- To change time or reset clock, repeat steps 1 to 3 above.
- When power is interrupted and has resumed, a colon will show in the display.
- Clock does not need to be set for oven to operate.

## To Cook / Defrost by Power and Time: (Manual Operation)

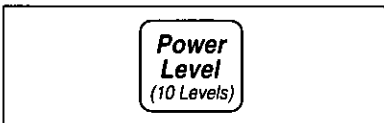

1. Press *Power Level* Pad until  
desired cooking power shows  
in display. (see page 11)

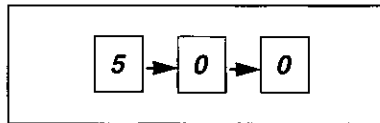

2. Set required cooking time by  
pressing Number Pads.  
e.g. 5.00 minutes



3. Press *Start* Pad.

- When selecting P10 Power as the first stage, you can start from step 2.
- To set 2 or 3 programs in a row.

e.g. [P3 (MED-LOW) → 10.00 min.] → [P7 (MED-HIGH) → 3.00 min.] → [P1 (LOW) → 7.00 min.] → START

Stage 1
Stage 2
Stage 3

- To defrost use P3 (MED-LOW).

### Oven Lamp:

The oven lamp is designed to operate during the cooking cycle only. There is no oven lamp on when door is opened.

# Operating Procedures

## Using Timed Cook Programs

These are pre-timed for an average quantity of food. Local power fluctuations and personal tastes are not taken into account. Should you prefer food cooked differently, use power and time, as directed in the cooking guide section, other recipe sources or package directions. (See "To Use Auto Cook Pads" on page 9.)

## To Use Inverter Turbo Defrost:

Use to defrost meat, poultry or seafood by using the weight on the package.



1. Press *Inverter Turbo Defrost* Pad.

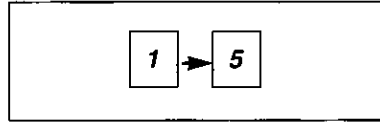

2. Enter weight using number pad.  
Ex.: 1.5 kg or 1.5 lbs



3. Press *Start* Pad.

- The recommended maximum weight of meat is 1.8 kg (4 lb); poultry, 2.7 kg (6 lb) and seafood, 1.4 kg (3 lb).
- The weight for *Inverter Turbo Defrost* can be programmed up to 3 kg (6 lb).
- Power and time may be programmed after *Inverter Turbo Defrost*.
- If you are using the Imperial system, be sure to convert oz to decimal equivalent, i.e., 8 oz = .5 lb, 4 oz = .25 lb etc.

## To Use Popcorn:



1. Press *Popcorn* Pad until the desired weight appears in the *Display Window*.



2. Press *Start* Pad.  
Cooking time appears and begins to count down.

- Use prepackaged **room temperature** microwave popcorn. Read manufacturers' instructions.
- Place bag in oven according to manufacturers' directions.
- Pop only one bag at a time.
- After popping, allow the contents of the bag to cool for a few minutes before opening. Open bag carefully away from face and body because popcorn and steam are extremely hot.
- Do not reheat unpopped kernels or reuse bag.
- **NEVER** leave oven unattended when popping popcorn.

**REMARK:** When popping multiple bags one right after the other, the cooking times may vary slightly. This does not affect the popcorn results.

**CAUTION:** If pre-packaged popcorn is a different weight than is recommended, do not use the popcorn setting, or inadequate popping or a fire may occur. Follow the manufacturers' instructions.

## To Use Child Safety Lock Control

Using this system will make the oven controls inoperable; however, the door will open. You can set the Child Lock when the display shows a colon or the time of day.



1. Press *Start* Pad three times.



Time of day will disappear and "Child" will appear in the *Display Window*. Actual time will not be lost.



2. To cancel "Child" press *Stop/Reset* Pad three times. Colon or time of day will reappear in the *Display Window*.

# Operating Procedures

## To Use Auto Reheat:



1. Press **Auto Reheat** Pad until the desired number of servings (1-4) appears in the **Display Window**.



2. Press **Start** Pad. Cooking time appears in the **Display Window** and begins to count down.

Type of Food	Quantity
Plate of Food	Usually 3-4 servings
Meat, Poultry	1 piece 120 g (4 oz)
Casseroles	220 g (8 oz)
Soup, Gravy, Sauce	250 mL (1 cup)

## To Use AUTO COOK Pads:

This feature allows you to cook most of your favourite foods without setting power and time.

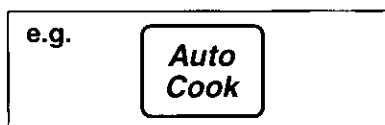

1. Press the **Auto Cook** Pad to select the desired category.



2. Press **Serving/Weight** Pad to select desired weight (see the chart below).

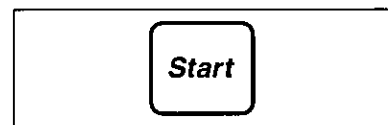

3. Press **Start** Pad. Time for cooking will appear in the **Display Window** and begin to count down.

Category	Serving/Weight	Instructions
1. Oatmeal	0.5, 1 cup	Place inside a microwave-safe serving bowl with no cover. Follow manufacturers' directions for preparation of quick oatmeal.
2. Beverages	1, 2 cups	Use a microwave-safe coffee cup. Heated liquids can erupt if not mixed with air. Do not heat liquids in your microwave oven without stirring first.
3. Bacon (slice)	4, 6, 10, 14 slices	Place slices of bacon on a microwave-safe dish. Cover with paper towel. Times may vary by brand (weight).
4. Fresh Vegetables	4, 8, 12, 16 oz (110, 225, 340, 450 g)	All pieces should be the same size. Add a small amount of water and cover loosely with lid or vented plastic wrap.
5. Frozen Vegetables	6, 10, 16 oz (170, 300, 450 g)	Follow manufacturers' directions. Do not salt until after cooking. Not suitable for vegetables in butter or sauce.
6. Potatoes	1, 2, 3, 4 pieces (6-8 oz each) (170-225 g each)	Pierce skin with fork 6 times on top. Place potatoes on a microwave-safe dish. Do not cover. Let stand 5 minutes to complete cooking.
7. Soup	1, 2 cups	Pour soup into a microwave-safe serving bowl. Cover loosely with lid or vented plastic wrap.
8. Frozen Entrées	8, 10, 20, 32 oz (225, 300, 600, 900 g)	Follow manufacturers' directions for covering or removing covers. For best results, do not use frozen foods packaged in foil tray.
9. Rice	0.5, 1, 1.5 cups	Place rice with hot water in a microwave-safe casserole dish. Cover loosely with lid or vented plastic wrap. Let stand 5 to 10 minutes before serving.

# Operating Procedures

## To Set Timer: (To use as a kitchen timer)

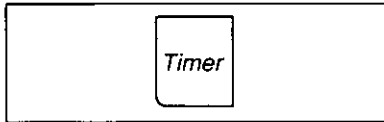

1. Press **Timer Pad**.

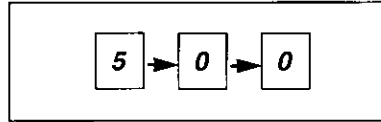

2. Enter length of time for count down.  
e.g. 5.00 minutes



3. Press **Start Pad**.  
Time will count down without oven operating.

• To delay the start of cooking for 20 minutes:

e.g. **TIMER → 20 min.** → **P10 (HIGH) → 5 min.** → **P6 (MED) → 20 min.** → **START**  
Delay Start                      Stage 1                      Stage 2

• For standing time of 7 minutes after a cooking program of 1-2 stages:

e.g. **P3 (MED-LOW) → 25 min.** → **TIMER → 7 min.** → **START**  
Cook Program                      Standing Time

## To Use Quick Min Function:

This feature allows you to set and/or add cooking times easily in multiples of one minute.

### To Set Cooking Time:



1. Press to set cooking time (up to 10 minutes).



2. Press **Start pad**.  
Cooking will start on **P10 (HIGH)** power.

- To use other power levels, select the desired power level before setting the cooking time.
- If you use **Quick Min** Pad to set your cooking time, you cannot use the Number Pads to set more time or to change the cooking time.

### To Add Extra Cooking Time during cooking:



Press **Quick Min** Pad to add extra cooking time (up to 10 taps) during cooking.

- Cooking time changes to include extra time and continues to count down in the **Display Window**.
- Extra time can be added during any of the cooking stages.

# Cooking with Microwave Energy

Microwave energy is a form of high frequency electromagnetic energy much like radio waves. Electricity is converted by the magnetron into microwaves. In the oven, these waves are reflected by the metal oven walls and bounce around to assist in cooking food. Metal dishes may prevent food from cooking or cause arcing (bluish sparks), therefore, are not recommended. Arcing may damage the oven.

**Microwaves pass through** glass, paper, and plastic. These materials allow cooking from all sides.

**Food absorbs** microwave energy to a depth of 2 to 5 cm ( $\frac{3}{4}$ " -  $1\frac{1}{2}$ " )

The molecules, particularly water, fat and sugar, in food are excited, producing **heat of friction**; hence, cooking. Heat is **conducted** to the centre of food to finish cooking.

Microwave cooking utilizes the moisture in food for cooking, which keeps food from drying.

Room **temperature** foods will cook faster than refrigerated or frozen. **Dense** food, such as potatoes, will take much longer to cook than porous food, such as cake.

Cooking time will increase with the **quantity**. Two potatoes will take twice as long as one.

Choose items of the **same size and shape** to cook together or cut them in similar sizes. When items have an irregular shape, place the thick areas toward the outside of the dish.

Thin or bony areas may be **shielded** with small pieces of aluminum foil for one third the cooking time. Make sure pieces of foil are kept 3 cm (1") away from each other and the oven walls, to prevent arcing.

**Arrange** or space foods evenly and in a circular pattern.

**Rearrange** uneven shapes and dense food, especially poultry, once or twice during cooking, by **turning over**.

**Stir** mixtures at least once and sauces several times, to allow even thickening. Some ingredients may heat faster, or to a higher temperature than others.

Some foods may not **brown** as in conventional cooking, due to the absence of heat and short cooking period. Foods such as meat, may be colour and flavour enhanced by Kitchen Bouquet, soya sauce or powdered colour and flavour mixes, spices such as paprika and celery salt. For baked items, substitute whole wheat flour and brown sugar.

Foods with a **skin**, such as egg yolk, egg white, liver, sausage, clams, oysters and whole vegetables should be **pierced** so they do not burst.

Foods usually benefit from **covering** to hold in the heat. Use matching lids and microwaveable plastic wrap for steaming, white paper towel and waxed paper to prevent spattering and hold in heat. When removing covers, **use care** to prevent steam burns. Some foods will not require a cover.

**Time cooking** for the least amount of time suggested. Food will continue to cook during **standing time**, which may be in or out of the oven. Extra cooking time may be added after standing time. Fat and bone can make food cook at an irregular rate.

Check poultry and meat with a meat thermometer to determine **doneness**. Poultry should reach 85°C (185°F), have clear juices when pierced and be steaming hot. Fish is cooked when opaque and flakes with a fork. Cakes are done when they pull away from the edge of the pan and a wooden pick inserted in the centre comes out clean.

## Power Levels

Press	Power Level
once	P10 (HIGH)
twice	P9
3 times	P8
4 times	P7 (MEDIUM-HIGH)
5 times	P6 (MEDIUM)
6 times	P5
7 times	P4
8 times	P3 (MEDIUM-LOW)
9 times	P2
10 times	P1 (LOW)

## Using other cookbooks

You may use other microwave cookbooks to expand your selection of recipes. Panasonic ovens may cook about 10% faster than other ovens or older ovens. There are two methods to adjust recipes:

- Select one power level lower than your recipe requires and use the recommended cooking time; OR
- Reduce the cooking time by 10%, but use the recommended power level.

Always check food before the shortest cooking time has lapsed.

# Cookware and Utensil Guide

ITEM	MICROWAVE	COMMENTS
Aluminum Foil	for shielding	Small strips of foil can be molded around thin parts of meat or poultry to prevent overcooking. Arcing can occur if foil is too close to the oven wall (rack).
Browning Dish	Yes	Check browning dish information for instructions and heating chart. Do not preheat for more than 6 minutes.
Dinnerware Oven/Microwave Safe Non-Oven Safe	Yes use dish test below*	Check manufacturers' use and care directions for suitability for microwave heating. Some dinnerware may state on the back of the dish, "Microwave Oven Proof." Do not use cracked or chipped dishes.
Frozen Dinner Tray Metal	Yes	Frozen dinners may be heated in foil tray, if tray is less than 2 cm (3/4-inch) high. Place foil tray in centre of oven. Leave at least 2.5 cm (1-inch) space between foil tray and oven walls. Heat only 1 foil tray in the oven at a time. For containers more than 2 cm (3/4-inch) deep, remove and place in a similar size microwave-safe container.
Plastic	Yes	
Glass-Ceramic	Yes	If in doubt, use container test described below.
Metal Bakeware	No	Not recommended for use with microwave.
Metal Twist Ties	No	They may cause arcing which could cause a fire in the oven.
Microwave Rack	Yes	Often made of plastic.
Oven Cooking Bags	Yes	Follow manufacturers' directions. Close bag with either the nylon tie provided, a strip cut from the end of the bag, or a piece of cotton string. Do not close with a metal twist tie. Make six 1 cm (1/2-inch) slits by closure.
Ovenable Glassware	Yes	Do not use cracked or chipped dishes.
Ovenable Paperboard	Yes	Use with supervision.
Paper bags	No	May cause a fire in the oven.
Paper Towels/Napkins/Plates	with supervision	Never use recycled paper.
Parchment Paper	Yes	Use as a cover to prevent spattering.
Plastic Cookware: Microwave-Safe Non-Microwave Safe (Melamine)	Yes No	Should be labelled, "Suitable for microwave heating." Check manufacturers' directions for recommended uses. Some microwave-safe plastic dishes are not suitable for cooking foods with high fat content.
Plastic foam cups	short term	Use to bring foods to a low serving temperature. Foam will melt if foods reach a high temperature.
Plastic Wrap	Yes	Use to cover foods during cooking to retain moisture.
Thermometers Microwave-safe, only Conventional	Yes No	Meat and candy thermometers are available.
Waxed paper	Yes	Use as a cover to prevent spattering and to retain moisture.

\* **To test a porcelain container for safe microwave oven use:** Fill a 250 mL (8 oz) glass measure with water and place it in the microwave oven along with the container to be tested; heat one minute at **P10 (HIGH)**. If the container is microwave oven-safe, it should remain comfortably cool and the water should be hot. If the container is hot, it has absorbed some microwave energy and should not be used. This test cannot be used for plastic containers. Check manufacturers' directions to determine if material is heat safe to 200°C (400° F).

# Microwave Helpful Hints

FOOD	POWER	COOKING TIME (in minutes)	DIRECTIONS
Bacon, to separate, 500 g (1 lb)	P10(HIGH)	1/2	Remove the wrapper. After heating, use a plastic spatula to separate slices.
Brown Sugar, to soften 1 square 30 g (1 oz) Chocolate, to melt,	P10(HIGH)	30 to 40 seconds	Place 250 mL (1 cup) hard brown sugar in a dish with a slice of bread or a wedge of apple. Cover with plastic wrap.
Butter, to melt, 125 g (4 oz) Butter, to soften, 125 g (4 oz)	P6(MEDIUM) P3(MEDIUM-LOW)	1 to 1 1/2 1 to 1 1/2	Remove the wrapper and place the butter in a dish.
Canned Foods, 450 mL (16 oz) Soup, 284 mL (10 oz) plus water	P10(HIGH) P10(HIGH)	3 to 4 4 to 6	Remove from the can, place in a covered dish. Stir once.
Chocolate, to melt, 1 square 30 g (1 oz) Chocolate, to melt, 125 g (1/2 cup) chips	P10(HIGH) P10(HIGH)	1/2 to 1 1 to 1 1/2	Remove wrapper and place chocolate in a dish. Stir before adding more time. Chocolate holds its shape even when softened.
Coconut, to toast, 110 mL (1/2 cup)	P10(HIGH)	1 1/2 to 2	Place in a pie plate or bowl. Stir every minute.
Cream Cheese, to soften, 230 g (8 oz)	P3(MEDIUM-LOW)	1 1/2 to 2	Remove the wrapper and place in a microwave-safe dish.
Dried Fruits, to soften	P10(HIGH)	20 to 30 seconds	Place fruit in a small bowl and sprinkle with water. Cover with plastic wrap.
Frozen Pie, cooked slice whole pie	P10(HIGH) P6(MEDIUM)	2 to 4 18 to 20	Place on a plate. Elevate on an inverted pie plate.
Ice Cream Topping, to warm	P10(HIGH)	30 to 45 seconds	Place 1 cup of topping in a dish; stir twice..
Ice Cream, to soften, 2 L (8 cups)	P3(MEDIUM-LOW)	1 to 1 1/2	Check often to prevent melting.
Nuts, to roast, 375 mL (1 1/2 cups)	P10(HIGH)	4 to 5	Spread nuts in a 23 cm (9") pie plate. Stir every minute.
Sesame Seeds, to toast, 50 mL (1/4 cup)	P10(HIGH)	1 1/2 to 2	Place in a small bowl. Stir once every minute.
Syrup / Honey, to soften	P10(HIGH)	20 to 30 seconds	Uncover the container. Stir or shake once. May be repeated if still crystalline.
Tostada, Tortillas, Taco Shells, to soften	P10(HIGH)	20 to 40 seconds	Place 4 shells between damp paper towels.
Warm Pastry, Rolls	P10(HIGH)	10 to 15 seconds	Place on a rack or wrap in a paper towel.
Liquids: (For Soup / Beverages) Water 250 mL (8 oz) 500 mL (16 oz) Milk / Soup 250 mL (8 oz) 500 mL (16 oz)	P10(HIGH) P10(HIGH) P7(MEDIUM-HIGH) P7(MEDIUM-HIGH)	2 1/2 to 3 5 to 5 1/2 2 to 3 4 to 5	Heated liquids can erupt if not mixed with air. Do not heat liquids in your microwave oven without stirring first.
Hot Compress	P10(HIGH)	15 seconds	Wet a cotton wash cloth; fold and heat.
Remove Oven Odours	P10(HIGH)	5	Combine 250 mL (1 cup) water with the juice and peel of one lemon in a measuring cup. After heating, wipe interior of oven with a damp cloth.

# Before Requesting Service

## All these things are normal:

The oven causes interference with my TV.

Some radio and TV interference might occur when you cook with the microwave oven. This interference is similar to the interference caused by small appliances such as mixers, vacuums, blow dryers, etc. It does not indicate a problem with your oven.

Steam accumulates on the oven door and warm air comes from the oven vents.

During cooking, steam and warm air are given off from the food. Most of the steam and warm air are removed from the oven by the air which circulates in the oven cavity. However, some steam will condense on cooler surfaces such as the oven door. This is normal.































I accidentally ran my microwave oven without any food in it.

Running the oven empty for a short time will not damage the oven. However, we do not recommend operating the microwave oven without any food in it.

PROBLEM	POSSIBLE CAUSE	ACTION
Oven will not turn on.	The oven is not plugged in securely.	Remove plug from outlet, wait 10 seconds and reinsert.
	Circuit breaker or fuse is tripped or blown.	Reset circuit breaker or replace fuse.
	There is a problem with the outlet.	Plug another appliance into the outlet to check if it is working.
Oven will not start cooking.	The door is not closed completely.	Close the oven door securely.
	<b>Start</b> Pad was not pressed after programming.	Press <b>Start</b> Pad.
	Another program is already entered into the oven.	Press <b>Stop/Reset</b> Pad to cancel the previous program and enter a new program.
	The program is not correct.	Program again according to the Operating Instructions.
The Glass Tray wobbles.	<b>Stop/Reset</b> Pad has been pressed accidentally.	Program oven again.
	The Glass Tray is not positioned properly on the Roller Ring(s) or there is food under the Roller Ring(s).	Take out Glass Tray and Roller Ring(s). Wipe with a damp cloth and reset Roller Ring(s) and Glass Tray properly.
When the oven is operating, there is noise coming from the Glass Tray.	The Roller Ring(s) and oven bottom are dirty.	Clean according to Care of Your <b>Microwave Oven</b> .



# Quick Guide to Operation

Feature	How to Operate		
To Set <b>Clock</b> (☛ page 7)	 Press.	 Enter time of day.	 Press.
Power and Time Setting (☛ page 7)	 Select power.	 Enter cook time.	 Press.
To Cook using <b>Quick Min</b> (☛ page 10)	 Tap desired number of times (up to 10).	 Press.	
To Defrost using <b>Manual Defrost</b> (☛ page 7)	 Press 8 times to select P3.	 Enter defrosting time.	 Press.
Inverter Turbo Defrost (☛ page 8)	 Press.	 Enter weight.	 Press.
To Reheat using <b>Auto Reheat</b> (☛ page 9)	 Select serving (1-4).	 Press.	
To Cook using <b>Popcorn</b> (☛ page 8)	 Press to select weight.	 Press.	
To Use as a <b>Timer</b> (☛ page 10)	 Press.	 Enter time.	 Press.
To Set Standing time (☛ page 10)	(Input up to 4-stage Cooking Program.)	 Press.	 Enter time.
To Set Delay time (☛ page 10)	 Press.	 Enter time.	(Input up to 4-stage Cooking Program.)  Press.
To Cook using <b>Auto Cook Pads</b> (☛ page 9)	e.g. Potatoes  Press desired category.	 Press to select weight.	 Press.
To Use <b>Child Safety Lock</b> (☛ page 8)	 To Set: Press 3 times.	 To Cancel: Press 3 times.	

# Panasonic®

## Manuel d'utilisation

Fours micro-ondes

NN-S530BFV

NN-S530WFV

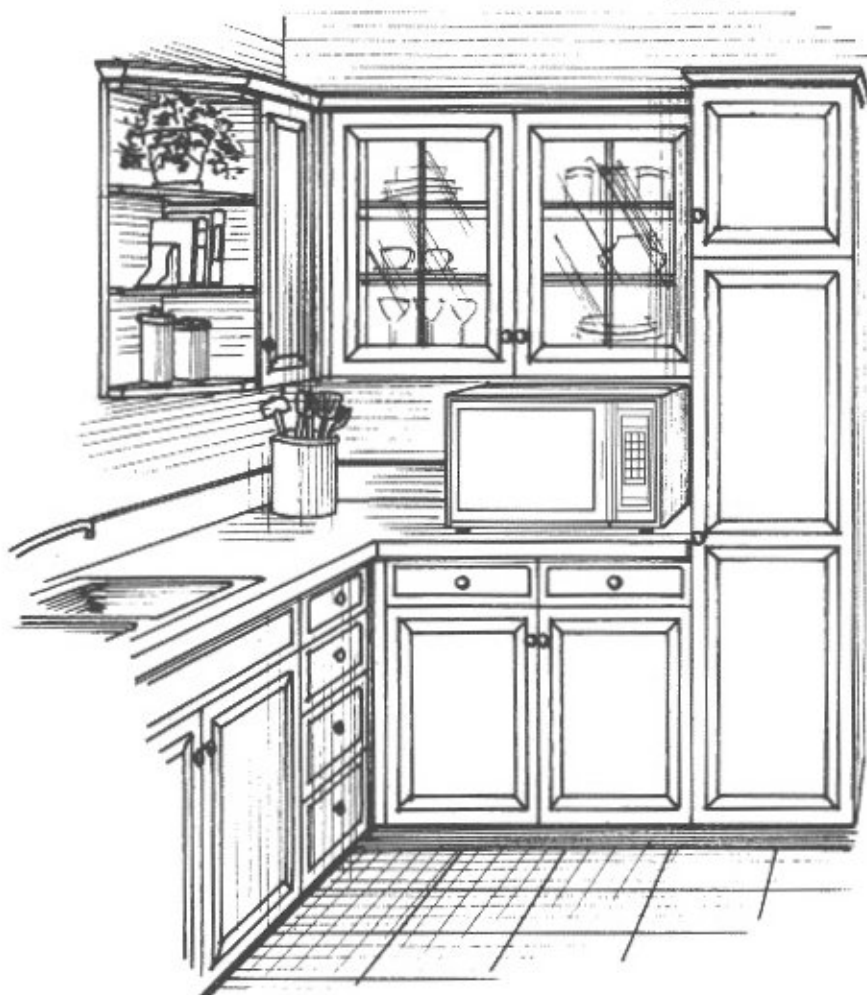

Nous suggérons de noter dans l'espace prévu ci-contre, le numéro de série inscrit sur le côté droit de l'ouverture de la porte et de conserver ce manuel comme mémorandum d'achat pour référence ultérieure.

N° de modèle \_\_\_\_\_

N° de série \_\_\_\_\_

Date de l'achat \_\_\_\_\_

Il est recommandé de lire attentivement ce manuel avant d'utiliser l'appareil.

Nous vous remercions d'avoir arrêté votre choix sur un four micro-ondes Panasonic.

## Précautions à prendre pour éviter tout risque d'exposition aux micro-ondes

- (a) Ne jamais faire fonctionner le four lorsque la porte est ouverte. Ne pas altérer, transformer, briser ou retirer les disjoncteurs de sécurité. Normalement, le four ne peut fonctionner si la porte est ouverte.
- (b) S'assurer qu'aucun objet ne pénètre entre la paroi avant du four et la porte, et qu'aucune poussière, gras, nettoyant ou quelque autre résidu ne s'accumule sur les joints et surfaces d'étanchéité.
- (c) Ne pas faire fonctionner le four s'il est défectueux. Avant tout, s'assurer que la porte ferme correctement et que les composantes suivantes ne soient pas endommagées:
  - (1) Porte (faussée)
  - (2) Charnières et verrous (brisés ou desserrés)
  - (3) Joints de la porte et surfaces d'étanchéité
- (d) Confier toute réparation ou réglage à un personnel qualifié.

## TABLE DES MATIÈRES

### Manuel d'utilisation

Données techniques.....	ci-dessous
Importantes mesures de sécurité à prendre .....	1
Installation et mise à la terre .....	2
Soins à apporter au four .....	4-5
Diagramme des caractéristiques .....	6
Panneaux des commandes .....	6
Description des commandes .....	7-10

### Guide de cuisson

Cuisson par micro-ondes .....	11
Ustensiles de cuisson .....	12
Conseils pratiques.....	13

## Données techniques

	NN-S530
Alimentation:	120 V, 60 Hz
Consommation:	12 A, 1 300 W
Intensité maximale:	1 000 W*
Dimensions extérieures (approx.):	301 mm x 518 mm x 407 mm
Dimensions du four (approx.):	225 mm x 375 mm x 386 mm
Fréquence:	2 450 MHz
Poids net (approx.):	10,5 kg (23 lb)

\*Essai IEC 705-88

Sujet à changements sans préavis.

# Importantes mesures de sécurité à prendre

Ce four micro-ondes est un appareil de cuisson et il est important de respecter les mêmes mesures de sécurité qu'avec une cuisinière ou tout autre appareil de cuisson.

**AVERTISSEMENT** —Lors de l'utilisation de cet appareil électrique, il est recommandé de prendre les précautions suivantes afin de prévenir tout risque de brûlures, de chocs électriques, d'incendie, de blessures ou d'exposition aux micro-ondes:

1. Lire toutes les instructions avant d'utiliser l'appareil.
2. Lire et suivre les instructions concernant les **"Précautions à prendre pour éviter tout risque d'exposition aux micro-ondes"** au verso de la page couverture.
3. Cet appareil doit être branché dans une prise avec retour à la terre. Voir le paragraphe **"Prise de terre"** à la page 3.
4. Installer cet appareil selon les instructions d'installation de ce manuel, à la page 3.
5. Ne pas faire cuire certains aliments, tels des œufs à la coque, dans le four, ni y placer de contenants hermétiquement fermés, par exemple des pots en verre, car la pression pourrait les faire éclater.
6. N'utiliser le four que pour la cuisson selon les instructions de ce manuel. Ne pas utiliser des produits corrosifs ou tout autre produit chimique dans ce four. Cet appareil est conçu uniquement pour la cuisson ou le réchauffage d'aliments. Il n'est pas destiné à un usage commercial ou pour laboratoire.
7. Une surveillance constante est recommandée si l'appareil doit être utilisé par un enfant.
8. Ne pas faire fonctionner l'appareil si sa fiche ou son fil d'alimentation sont endommagés, s'il a été échappé, endommagé ou s'il semble y avoir une anomalie.
9. Ne pas tenter de réparer ou de modifier les réglages internes de l'appareil. Confier tout entretien à un personnel compétent ou consulter un centre de service Panasonic agréé.
10. Ne pas obstruer les événements d'aération.
11. Ne pas ranger ou utiliser l'appareil à l'extérieur. Ne pas l'utiliser près d'un évier, d'une piscine, dans un sous-sol humide ou tout autre endroit où il risque d'être exposé à l'eau.
12. Ne pas plonger la fiche ou le fil d'alimentation dans l'eau.
13. Éloigner le fil d'alimentation de toute source de chaleur.
14. Ne pas laisser pendre le fil d'alimentation hors de la surface où est déposé le four.
15. Lors du nettoyage du four et des joints d'étanchéité, n'utiliser qu'une éponge ou un linge doux humecté d'eau légèrement savonneuse (savon doux ou détergent).

16. Afin de prévenir tout risque d'incendie à l'intérieur du four:
  - (a) Ne pas surchauffer les aliments. Toute cuisson nécessitant l'utilisation de papier, de matière plastique ou autre combustible doit être constamment surveillée.
  - (b) Retirer les attaches en métal des emballages avant de les placer au four.
  - (c) S'il arrive qu'un incendie se déclare à l'intérieur du four, laisser la porte fermée, débrancher le fil d'alimentation ou couper le contact sur le circuit électrique.
  - (d) Ne pas utiliser l'intérieur du four comme espace de rangement. Ne pas y laisser de produits en papier, d'ustensiles de cuisson ou d'aliments une fois la cuisson terminée.

## Généralités

1. Ne pas manipuler les disjoncteurs de sécurité ni retirer le boîtier de l'appareil. Tout entretien de la porte, du panneau des commandes, des disjoncteurs ou autre partie du four doit être confié à un centre de service Panasonic agréé.
2. Ne pas établir le contact lorsque le four est vide. L'énergie des micro-ondes se réfléchirait sur les parois en l'absence d'aliment ou d'eau pour l'absorber.
3. Ne pas utiliser ce four pour réchauffer des produits non-alimentaires ou chimiques.
4. Ne pas faire sécher de linge ni de papier dans le four et ce, afin d'éviter tout risque d'incendie.
5. Ne pas utiliser de papier recyclé, à moins qu'il ne soit recommandé pour la cuisson micro-ondes, car celui-ci peut contenir des impuretés qui risqueraient d'occasionner des étincelles lors de la cuisson micro-ondes.
6. Ne pas utiliser de papier journal ni de sacs en papier pour la cuisson micro-ondes.
7. Afin de prévenir tout dommage, ne jamais frapper le panneau des commandes.
8. Ne pas ranger de matières inflammables près, sur, ou dans le four afin de prévenir tout risque d'incendie.
9. Il est nécessaire d'utiliser des poignées pour transporter les plats réchauffés par la chaleur de l'aliment. Il se peut que le plateau en verre soit très chaud après la cuisson.

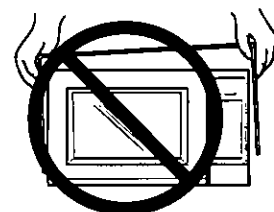

**Conserver ce manuel d'utilisation**

# Installation et mise à la terre

## Examen du four

Déballer l'appareil et retirer tout le matériel d'emballage. Examiner soigneusement l'appareil afin de détecter toute déformation, défektivité du système de sécurité ou bris de la porte. Prévenir immédiatement le détaillant si l'appareil est endommagé. Ne pas installer un four endommagé.

## Installation de l'appareil

1. Ce four Peut être encastré dans une unité murale.
2. Ne pas installer l'appareil à moins de 5 pieds (1,52 mètres) du sol.
3. Ne pas obstruer les événements d'aération. S'il advenait que ceux-ci soient obstrués lorsque le four est en opération, il se produirait une surchauffe et un dispositif de sécurité très sensible couperait automatiquement le contact. Le cas advenant, la cuisson ne pourrait être reprise qu'une fois le four refroidi.
4. Cet appareil a été conçu uniquement pour un usage domestique.

## Prise de terre

Cet appareil doit être branché dans une prise avec retour à la terre. En cas de court-circuit, cette prise de terre permet de réduire les risques de chocs électriques. La fiche à trois branches dont est muni cet appareil s'insère dans une prise standard à trois trous incluant un retour à la terre.

**Important:** Un usage inadéquat de cette fiche à trois branches peut occasionner des risques de choc électrique.

Consulter un maître-électricien ou un centre de service pour de plus amples détails concernant cette prise de terre.

Si une rallonge est nécessaire, s'assurer qu'elle comporte trois fils avec fiche et prise à trois contacts afin d'assurer un retour à la terre. La capacité du câble de rallonge doit égaler ou excéder celle de l'appareil.

## Circuit

1. Pour un rendement optimal, brancher ce four sur un circuit électrique séparé. Si un autre appareil est utilisé simultanément sur le même circuit électrique, la cuisson peut être ralentie ou le fusible du circuit peut brûler.
2. La TENSION du circuit électrique doit correspondre à celle du four (120 V c.a., 60 Hz). L'utilisation d'une tension plus élevée peut occasionner un risque d'incendie ou endommager le four. Une tension plus faible ralentit la cuisson. Panasonic ne peut pas être tenu responsable de tout dommage résultant de l'utilisation d'une tension incorrecte.
3. Ce four doit être branché sur le secteur 120 V c.a., 60 Hz, 20 A dans une prise à trois trous. S'il advenait que l'installation électrique ne comporte pas de prise munie d'un retour à la terre, il est de la responsabilité et de l'obligation du propriétaire de consulter un maître-électricien afin de faire effectuer les modifications nécessaires.

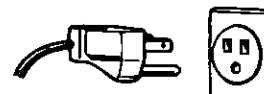

## Plateau en verre

1. Ne jamais utiliser le four sans l'anneau à galets et le plateau en verre.
2. N'utiliser que le plateau en verre approprié à ce four. Ne pas substituer le plateau.
3. Lors du nettoyage, laisser refroidir le plateau avant de le placer dans l'eau.
4. Toujours déposer les aliments dans un plat pour four micro-ondes, ou sur une grille placée dans un plat pour four micro-ondes, et non directement sur le plateau en verre.
5. Si un aliment ou un ustensile placé sur le plateau en verre venait à toucher les parois du four, le plateau cesserait de tourner et changerait alors de direction. Ceci est normal.
6. Le plateau rotatif tourne dans les deux directions.

## Anneau à galets

1. Nettoyer fréquemment l'anneau à galets et la sole du four afin d'éviter les bruits excessifs.
2. Lors de la cuisson, toujours utiliser l'anneau à galets avec le plateau en verre.
3. Toujours remettre le plateau en verre et l'anneau à galets à la bonne place.

# Soins à apporter au four

1. Couper le contact avant de nettoyer le four. S'assurer que toutes les pièces soient refroidies.
2. Maintenir l'intérieur du four propre. Enlever le plus tôt possible toute éclaboussure qui adhérerait aux parois du four. Nettoyer avec un linge doux humecté d'eau légèrement savonneuse. Ne jamais utiliser de détergent puissant ni de poudre à récurer.
3. Les parois extérieures de l'appareil doivent être nettoyées avec un linge doux humecté d'eau légèrement savonneuse, puis rincées et asséchées avec un linge doux. Afin d'éviter tout dommage au four, s'assurer que l'eau ne pénètre pas par les événements d'aération.
4. Nettoyer le panneau des commandes avec un linge doux et sec. Ne jamais utiliser de détergent puissant ni de poudre à récurer. Ouvrir la porte avant de nettoyer le panneau des commandes afin de prévenir le fonctionnement accidentel de l'appareil. Après le nettoyage, appuyer sur la touche d'arrêt/réenclenchement pour annuler toute programmation accidentelle.
5. Durant la cuisson des aliments, il se produit toujours une certaine quantité de vapeur. Cette vapeur, ou si le four est utilisé où règne une humidité excessive, peut causer un peu de condensation sur la porte. Ceci est normal. Nettoyer toute condensation avec un linge doux.
6. Le plateau en verre peut être lavé occasionnellement dans de l'eau tiède savonneuse ou au lave-vaisselle.
7. La sole du four et l'anneau à galets doivent être nettoyés fréquemment afin d'éviter tout bruit excessif. Nettoyer la sole du four avec de l'eau savonneuse ou du nettoyant à vitres, puis bien essuyer. L'anneau à galets peut également être nettoyé dans de l'eau savonneuse ou au lave-vaisselle. Lors de l'utilisation répétée du four, des vapeurs de cuisson s'accumulent. Cependant, cela n'entraîne aucun risque de dommages au four ni à l'anneau à galets. S'assurer de bien replacer l'anneau à galets après son retrait.
8. Un entretien quotidien prévient l'accumulation d'odeurs et de saleté.

## Ustensiles de cuisson

1. Les plats à rissoler et à griller conçus pour four micro-ondes ne doivent être utilisés que pour la cuisson micro-ondes. Le préchauffage requis varie selon le format du récipient et l'aliment à cuire. Procéder selon les instructions du fabricant. Ne jamais préchauffer un plat à rissoler pendant plus de 6 minutes.
2. Ne pas utiliser d'ustensiles en métal ou portant des garnitures métalliques afin de prévenir la formation d'étincelles.
3. Ne jamais utiliser d'attaches métalliques.
4. Ne jamais effectuer la cuisson ou le réchauffage dans des pots scellés ou à goulot étroit qui pourraient éclater.
5. Ne jamais utiliser de thermomètre ordinaire dans un four micro-ondes afin de prévenir la formation d'étincelles.
6. Retirer l'emballage en plastique avant de procéder à la décongélation ou à la cuisson micro-ondes.
7. Lors de l'utilisation de sac de cuisson, procéder selon les directives du fabricant. Éviter les attaches en métal. Fermer à l'aide de l'attache en nylon incluse, d'une bande découpée du sac ou d'un morceau de ficelle. Percer six fentes de 1 cm (1/2 po) dans le haut du sac. Déposer dans un plat légèrement plus grand que l'aliment à cuire.
8. Lors de l'utilisation de feuilles d'aluminium, de brochettes, de grilles à rissoler ou d'ustensiles en métal, s'assurer d'un espace de 2,5 cm (1 po) entre les parois et les parties métalliques. S'il y a formation d'étincelles, enlever les ustensiles métalliques ou utiliser un contenant non métallique.
9. Ne pas utiliser de serviettes en papier ni de tissus contenant des fibres synthétiques, telles que le nylon. Ces fibres risquent de s'enflammer. Une surveillance est recommandée lors de l'utilisation de serviettes en papier.
2. Des petites quantités d'aliments ou à faible teneur en eau peuvent brûler ou durcir si elles sont cuites trop longtemps. Si elles brûlent, couper le contact et laisser la porte fermée. Débrancher le fil d'alimentation ou couper le circuit électrique.
3. Le maïs soufflé peut être préparé dans un grille maïs pour four micro-ondes selon les indications du fabricant ou du maïs soufflé en sac préparé spécialement pour four micro-ondes peut être utilisé avec la touche de maïs soufflé selon les directives sur le sac.
4. Ne jamais faire de friture dans le four micro-ondes. Étant donné que sa température ne peut pas être contrôlée, l'huile peut atteindre son point d'ignition et prendre feu. D'autre part, les éclaboussures causées par le bouillonnement de l'huile risquent d'endommager le four. Un bon nombre d'ustensiles conçus pour la cuisson micro-ondes ne résistent pas à la chaleur dégagée par l'huile chaude.
5. Ne pas faire cuire les œufs dans leur coquille. La pression interne risque de les faire exploser.
6. Percer la peau ou la membrane qui recouvre certains aliments, comme les pommes, les pommes de terre, les blancs et les jaunes d'œuf, les courges et les saucisses, afin de prévenir qu'elle ne se fende et éclate.
7. Utiliser des pommes de terre nouvelles et les faire cuire à point. À ce moment, la pomme de terre est ferme au toucher mais la peau se transperce facilement avec une fourchette. Lorsqu'elle est trop cuite, la pomme de terre se déshydrate et peut brûler.
8. Les liquides chauffés risquent de déborder s'ils ne sont pas aérés. Éviter de chauffer des liquides sans les avoir remués au préalable.
9. Ne réchauffer qu'un repas surgelé à la fois. Si le mets est réchauffé dans son emballage en aluminium, laisser au moins 2,5 cm (1 po) de jeu entre l'emballage et les parois du four.
10. Il n'est pas recommandé de faire sécher les viandes, les fruits, les légumes et les fines herbes.
11. Ne pas utiliser le four pour autre chose que la cuisson des aliments.
12. Ne pas laisser le four sans surveillance.

## Aliments

1. **Ne jamais utiliser le four micro-ondes pour la préparation de conserves** ou la stérilisation de bœufs. Outre le risque d'explosion des bœufs fermés, les conserves mal stérilisées peuvent s'avarier et devenir un poison mortel.

# Diagramme des caractéristiques

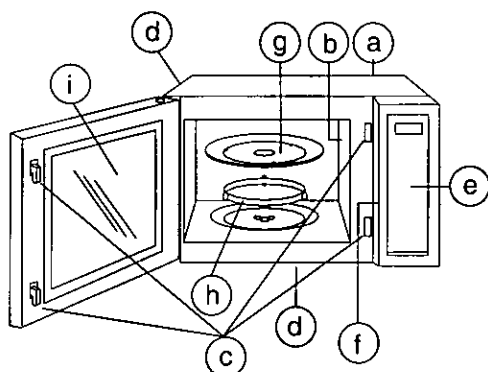

- (a) Événements d'aération externes
- (b) Événements d'aération internes
- (c) Verrouillage de sécurité de la porte
- (d) Événements d'aération
- (e) Panneau des commandes
- (f) Plaque signalétique
- (g) Plateau en verre
- (h) Anneau à galets
- (i) Pellicule antivapeur/antichaleur (ne pas retirer)

# Panneaux des commandes

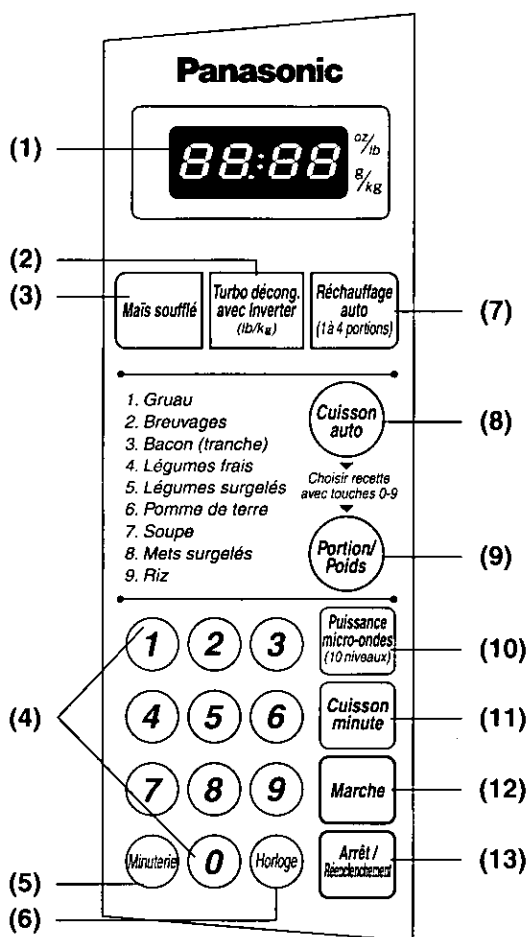

- (1) **Fenêtre d'affichage**  
Le four indique le poids en oz/lb ou g/kg. Appuyer immédiatement sur la touche de mise en marche pour sélectionner le système désiré.
  - (2) **Turbo-décongélation avec système Inverter** (☛ p. 6)
  - (3) **Touche de maïs soufflé** (☛ p. 6)
  - (4) **Touches numériques**
  - (5) **Touche de minuterie** (☛ p. 8)
  - (6) **Touche de réglage de l'horloge** (☛ p. 5)
  - (7) **Touche de réchauffage automatique** (☛ p. 7)
  - (8) **Touche de cuisson automatique** (☛ p. 7)
  - (9) **Portion/poids**
  - (10) **Touche d'intensité**
  - (11) **Touche de cuisson rapide par minute** (☛ p. 8)
  - (12) **Touche de mise en marche:**  
Il suffit d'appuyer sur cette touche pour débiter la cuisson. Si la porte est ouverte pendant la cuisson ou si une pression est exercée sur la touche d'arrêt/ réenclenchement, il faudra appuyer à nouveau sur la touche de mise en marche pour reprendre la cuisson.
  - (13) **Touche d'arrêt/réenclenchement:**  
**Avant la cuisson:** Une pression annule la programmation.  
**Durant la cuisson:** Une pression interrompt la cuisson, une seconde annule la programmation et les chiffres de l'heure ou deux points réapparaissent à l'affichage.
- Panneaux des commandes en français disponible auprès des détaillants.

# Description des commandes

Avant d'utiliser le four, choisir le système métrique ou impérial.

Ce four peut fonctionner soit avec le système métrique, soit avec le système impérial. Nous recommandons par contre l'utilisation du système métrique étant donné que les viandes et poissons, les aliments surgelés et en conserves sont étiquetés en valeur métrique et ne comportent pas toujours l'équivalent impérial. Il suffira donc d'entrer simplement la quantité indiquée sur l'emballage.

## Réglage du système métrique ou impérial:

### Système métrique:

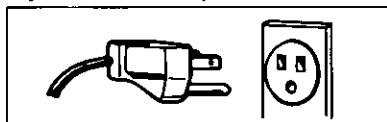

1. Brancher le four.



2. Appuyer une fois sur la touche de mise en marche.  
L'indication "g/kg" apparaît à l'affichage.

Lors de la turbo-décongélation avec système Inverter ou la préparation de maïs soufflé, le four acceptera les quantités en grammes et kilogrammes.

### Système impérial:

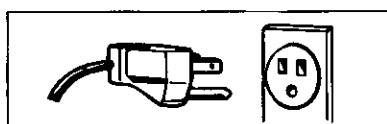

1. Brancher le four.



2. Appuyer deux fois sur la touche de mise en marche.  
L'indication "oz/lb" apparaît à l'affichage.

Lors de la turbo-décongélation avec système Inverter ou la préparation de maïs soufflé, le four acceptera les quantités en onces, livres et dixièmes de livre.

• Pour passer d'un système à l'autre, débrancher le four puis programmer le nouveau réglage.

## Réglage de l'horloge:

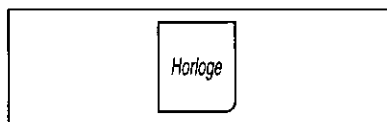

1. Appuyer sur la touche de réglage de l'horloge.

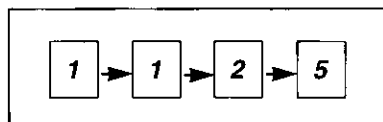

2. Régler l'heure du jour en appuyant sur les touches numériques.  
ex. 11:25 AM ou PM

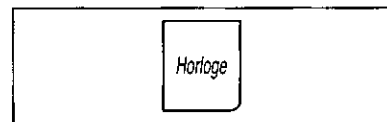

3. Appuyer sur la touche de réglage de l'horloge.  
L'heure apparaît.

- Pour changer l'heure ou régler à nouveau l'horloge, reprendre ces étapes.
- Après interruption de l'alimentation, l'écran affiche les deux points.
- Le réglage de l'horloge n'est pas indispensable au fonctionnement du four.

## Réglage de l'intensité (Cuisson) / décongélation:

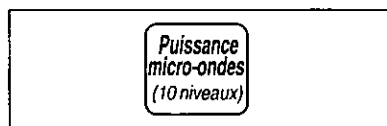

1. Appuyer sur la touche d'intensité jusqu'à ce que celle désirée apparaisse.  
(voir page 9)

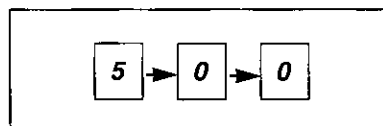

2. Entrer la durée, en appuyant sur les touches numériques  
ex. 5:00 minutes.

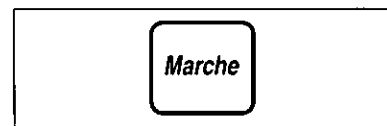

3. Appuyer sur la touche de mise en marche.

- Si le réglage doit se faire à l'intensité élevée (P10), passer directement à l'étape 2.
- Pour programmer 2 ou 3 fonctions en séquence:

Ex. **P3 (Moyenne-faible) → 10.00 min** → **P7 (Moyenne-élevée) → 3.00 min** → **P1 (Faible) → 7.00 min** → Mise en marche  
(1<sup>er</sup> cycle) (2<sup>e</sup> cycle) (3<sup>e</sup> cycle)

- Pour la décongélation, utiliser P3 (Moyenne-faible).



# Description des commandes

## Programmes de cuisson par la durée:

Ces programmes sont réglés pour des quantités moyennes. Il est à noter que les fluctuations du courant et les goûts personnels ne sont pas pris en considération. Utiliser la cuisson par la durée et l'intensité, comme indiqué dans la section du guide de cuisson, dans d'autres recettes ou sur l'emballage, si ces programmes n'offrent pas des résultats satisfaisants. Voir "Cuisson automatique" à la page 8.

## Turbo-décongélation avec système Inverter:

Cette caractéristique permet de faire décongeler la viande, la volaille et les fruits de mer selon leur poids.



1. Appuyer sur la touche de turbo-décongélation avec système Inverter.

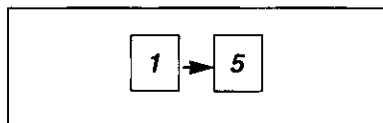

2. Programmer le poids de l'aliment en effleurant les touches.  
ex. 1,5 kg ou 1,5 lb



3. Appuyer sur la touche de mise en marche.

- Le poids maximal recommandé pour la viande est de 1,8 kg (4 lb); la volaille de 2,7 kg (6 lb) et les fruits de mer de 1,4 kg (3 lb).
- Le poids peut être programmé jusqu'à 3 kg (6 lb).
- La cuisson par la durée et l'intensité peut être programmée après la turbo-décongélation avec système Inverter.
- Si le système impérial est utilisé, s'assurer de convertir les onces à leur valeur décimale. Par exemple: 8 oz = .5 lb, 4 oz = .25 lb, etc.

## Touche pour maïs soufflé:



1. Appuyer sur la touche de maïs soufflé jusqu'à ce que le poids approprié apparaisse à l'affichage.

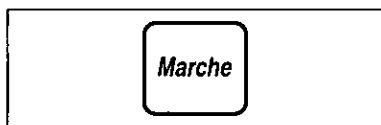

2. Appuyer sur la touche de mise en marche.  
Le décompte s'effectue.

- Le maïs soufflé est vendu en sac de 50 g (1,75 oz), 75 g (2,65 oz), 80 g (2,85 oz), 90 g (3,0 oz), et 99 g (3,5 oz).
- Mettre le sac dans le four micro-ondes selon les directives du fabricant.
- Ne préparer qu'un sac à la fois.
- Une fois le maïs gonflé, manipuler le sac avec soin. Son contenu est extrêmement chaud.
- Ne pas réchauffer les grains ni utiliser de nouveau le sac.
- Pour des résultats satisfaisants, n'utiliser que les formats de sac recommandés.

Nota: Il est possible que la durée de cuisson varie quelque peu lorsque plusieurs sacs de maïs sont cuits l'un après l'autre. Cependant, ceci n'affecte pas les résultats.

## Système de verrouillage

Avec ce système, les commandes ne peuvent fonctionner, cependant la porte peut être ouverte. Ce système peut être mis en fonction lors de l'affichage de deux points ou de l'heure.



1. Appuyer sur la touche de mise en marche à trois reprises.



L'heure du jour est remplacée à l'affichage par l'indication "Child". Le réglage de l'heure demeure cependant en mémoire.



2. Pour annuler l'indication "Child", appuyer sur la touche d'arrêt/réenclenchement à trois reprises. L'affichage des deux points ou l'affichage de l'heure réapparaît.

# Description des commandes

## Réchauffage automatique:



1. Appuyer sur la touche de réchauffage automatique jusqu'à ce que le nombre de portions (1 à 4) apparaisse à l'affichage.



2. Appuyer sur la touche de mise en marche.

Aliments	Quantité
Assiette garnie	3 ou 4 portions
Viande, volaille	1 morceau de 120 g (4 oz)
Plat cuisiné	220 g (8 oz)
Soupe, sauce, jus de cuisson	250 mL (1 tasse)

## Cuisson automatique:

Cette fonction vous permet de faire cuire une grande variété d'aliments sans avoir à régler l'intensité et la durée.

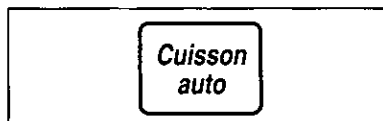

1. Appuyer sur la touche de cuisson automatique pour sélectionner la catégorie désirée.

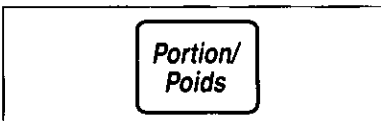

2. Appuyer sur la touche de portion/poids jusqu'à ce que la quantité désirée apparaisse à l'affichage (voir le tableau).



3. Appuyer sur la touche de mise en marche. La durée de cuisson apparaît et le décompte s'effectue.

Catégories	Portion/Poids	Instructions
1. Gruau	0,5, 1 tasse	Verser dans un récipient pour four micro-ondes sans couvrir. Suivre les directives du fabricant pour la préparation de gruaux rapides.
2. Brevages	1, 2 tasses	Utiliser une tasse pour four micro-ondes. Afin d'éviter tout débordement, toujours remuer l'air dans un liquide avant de le réchauffer.
3. Bacon (tranche)	4, 6, 10, 14 tranches	Déposer les tranches de bacon dans un plat pour four micro-ondes. Couvrir avec un essuie-tout. Les durées peuvent varier selon l'épaisseur des tranches.
4. Légumes frais	110, 225, 340, 450 g (4, 8, 12, 16 oz)	Tous les morceaux devraient être de forme identique. Ajouter une petite quantité d'eau et couvrir avec un couvercle ou une pellicule plastique avec ouverture d'aération.
5. Légumes surgelés	170, 300, 450 g (6, 10, 16 oz)	Suivre les directives du fabricant. Ne saler qu'après la cuisson. Non recommandé pour les légumes en sauce ou avec du beurre.
6. Pomme de terre	1, 2, 3, 4 (170-225 g chacune)	Percer six fois et déposer dans un plat pour four micro-ondes. Ne pas couvrir. Laisser reposer 5 minutes pour compléter la cuisson.
7. Soupe	1, 2 tasses	Verser la soupe dans un contenant pour four micro-ondes. Couvrir avec un couvercle ou une pellicule plastique avec ouverture d'aération.
8. Mets surgelés	225, 300, 600, 900 g (8, 10, 20, 32 oz)	Suivre les directives du fabricant pour couvrir les aliments. Pour de meilleurs résultats, ne pas utiliser de mets dans des plats en aluminium.
9. Riz	0,5, 1, 1,5 tasses	Déposer le riz avec l'eau chaude dans un récipient pour four micro-ondes. Couvrir avec un couvercle ou une pellicule plastique avec ouverture d'aération. Laisser reposer 5 à 10 minutes.

# Description des commandes

## Réglage de la minuterie (fonction de minuterie auxiliaire)

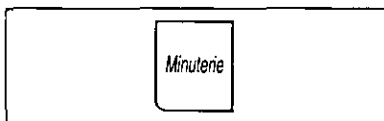

1. Appuyer sur la touche de minuterie.

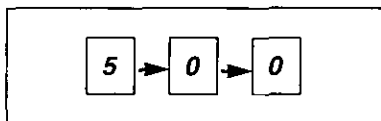

2. Enter la durée désirée.  
ex. 5.00 minutes



3. Appuyer sur la touche de mise en marche. Le décompte de la minuterie s'effectue sans que le four fonctionne.

### Exemples:

- Pour une mise en marche retardée de 20 minutes (2 ou 3 programmes en séquence):

Minuterie → 20 min → P10 (Élevée) → 5 min → P6 (Moyenne) → 20 min → Mise en marche  
Mise en marche retardée                      1<sup>er</sup> cycle                      2<sup>e</sup> cycle

- Pour une période d'attente de 7 min (après une période de cuisson de 1 ou 2 étapes):

P3 (Moyenne-faible) → 25 min → Minuterie → 7 min → Mise en marche  
Programme de cuisson                      Période d'attente

## Cuisson rapide par minute:

Ce système vous permet d'entrer une durée par incréments d'une minute, avant ou durant la cuisson.

### Programmation:



1. Appuyer sur cette touche pour régler la durée jusqu'à 10 minutes (10 pressions).



2. Appuyer sur la touche de mise en marche. La cuisson débute à intensité P10 (élevée).

- Pour un niveau d'intensité différent, régler le niveau avant la durée de cuisson.
- Si la touche de durée de cuisson rapide par minute est utilisée pour régler la durée de cuisson, il n'est pas possible par la suite d'utiliser les touches numériques pour prolonger ou changer la durée de cuisson. Pour prolonger la durée de cuisson durant la cuisson, utiliser la touche de cuisson rapide par minute.

### Pour prolonger la durée durant la cuisson:



Appuyer sur cette touche pour augmenter la durée de cuisson (jusqu'à 10 pressions).

- La durée de cuisson affichée inclut la durée additionnelle et le compte à rebours continue.
- La durée additionnelle peut être ajoutée à n'importe quel cycle.

# Guide de cuisson

Les micro-ondes représentent une forme d'énergie haute fréquence semblable à celle utilisée pour la transmission radio. L'électricité est convertie en micro-ondes par le tube magnétron. Les micro-ondes sont réfléchies par les parois en métal du four et rebondissent de façon à favoriser la cuisson des aliments. Voilà pourquoi il n'est pas recommandé d'utiliser des ustensiles en métal qui empêchent les micro-ondes d'atteindre les aliments et peuvent également causer des étincelles, ce qui pourrait endommager le four.

**Les micro-ondes traversent** le verre, le papier et le plastique. Ces matériaux permettent donc de cuire les aliments de tous les côtés.

Les micro-ondes **pénètrent les aliments** d'environ 2 à 5 cm (¾ à 1½ po) de profondeur.

Lorsqu'elles entrent en contact avec l'humidité, le gras ou le sucre, elles provoquent la **vibration et la friction** de ces molécules, ce qui engendre la chaleur nécessaire à la cuisson des aliments. Ensuite, la cuisson se poursuit par **conduction** vers le centre.

La cuisson par micro-ondes se sert de l'humidité naturelle des aliments ce qui empêche ces derniers de sécher.

Les aliments gardés à la **température de la pièce** cuiront plus rapidement que ceux réfrigérés ou congelés. Les aliments **denses**, tels que les pommes de terre, prennent plus de temps à cuire que les aliments poreux, tels qu'un gâteau par exemple.

La durée de cuisson augmente avec la **quantité**. Deux pommes de terre prendront deux fois plus de temps à cuire qu'une seule.

Pour les aliments qui doivent cuire ensemble, les choisir de **même volume et de même forme** ou les couper de façon égale. Pour les aliments de forme irrégulière, placer les parties épaisses vers le bord du plat.

Les parties minces ou osseuses peuvent être **recouvertes de papier d'aluminium** pendant le tiers de la cuisson. S'assurer que les morceaux d'aluminium soient séparés à une distance de 3 cm (1 po) les uns des autres et également des parois du four afin de prévenir tout risque d'étincelles.

**Placer** et espacer les aliments de façon égale et en cercle.

**Retourner** les aliments de formes irrégulières ou denses, surtout les morceaux de volaille, une ou deux fois durant la cuisson.

**Remuer** les mélanges au moins une fois et les sauces à plusieurs reprises afin qu'ils épaississent uniformément. Certains ingrédients peuvent cuire plus vite ou à température plus élevée que d'autres.

Certains aliments peuvent ne pas **dorer** aussi bien que lors de la cuisson dans un four traditionnel. Cela est dû au manque de chaleur et à une courte période de cuisson. La coloration et le relèvement de la saveur d'aliments tels que la viande peuvent se faire à l'aide de bouquet garni, de sauce de soja, de colorants en poudre, d'herbes mélangées et d'épices tels que le paprika et le sel de céleri. Pour la cuisson de pâtisserie, utiliser de la farine de blé entier et du sucre brun.

Afin d'éviter l'éclatement des aliments à **membrane**, tels que les jaunes d'œuf, les blancs d'œuf, le foie, les saucisses, les palourdes, les huîtres et les légumes entiers, les **percer** avant la cuisson.

La cuisson à **couvert** permet de garder la chaleur. Utiliser les couvercles allant avec les plats ou de la pellicule plastique allant aux micro-ondes pour la cuisson à la vapeur, du papier essuie-tout ou paraffiné pour garder la chaleur et éviter les éclaboussures. Faire **preuve de prudence** lors du retrait des couvercles pour éviter toute brûlure. Certains aliments ne nécessitent pas la cuisson à couvert.

Choisir la **durée de cuisson** la plus courte. En effet, les aliments continuent de cuire durant la période de repos, laquelle peut se faire à l'intérieur ou à l'extérieur du four. La cuisson peut être prolongée après la période de repos. Le gras et les os peuvent faire varier les temps de cuisson.

Vérifier le **degré de cuisson** de la volaille et de la viande à l'aide d'un thermomètre à viande. La volaille doit atteindre une température de 85°C (185°F), dégager un jus clair lorsque percée et être très chaude. Le poisson est prêt lorsqu'il est opaque et s'effrite facilement à la fourchette. Les gâteaux sont prêts lorsque leurs côtés se dégagent du bord du moule et qu'un cure-dents inséré au centre en ressort propre.

## Niveaux d'intensité

Appuyer sur la touche d'intensité	Intensité
1 fois	P10 (Élevée)
2 fois	P9
3 fois	P8
4 fois	P7 (Moyenne-élevée)
5 fois	P6 (Moyenne)
6 fois	P5
7 fois	P4
8 fois	P3 (Moyenne-faible)
9 fois	P2
10 fois	P1 (Faible)

## Utilisation d'autres livres de recettes

Afin d'avoir un répertoire varié de recettes, il est possible d'utiliser d'autres livres de recettes pour fours micro-ondes. Il se peut qu'avec les fours micro-ondes Panasonic, la durée de cuisson doit être diminuée d'environ 10%. Les recettes peuvent être ajustées selon deux méthodes:

- Sélectionner le niveau d'intensité inférieur à celui de la recette et régler la durée de cuisson recommandée ou
- Réduire la durée de cuisson de 10% et sélectionner le niveau d'intensité recommandé.

Toujours vérifier les aliments avant la fin de la cuisson.

# Ustensiles de cuisson

Article	Micro-ondes	Commentaires
Articles en papier	Ne pas utiliser sans surveillance	Ne pas utiliser de papier recyclé.
Attache métallique	Non	Risque de formation d'étincelles et d'incendie.
Céramique de verre	Oui	En cas de doute, tester le récipient comme indiqué ci-dessous.
Contenant en papier plastifié résistant à la chaleur	Oui	Ne pas utiliser sans surveillance.
Grille à rissoler pour four micro-ondes	Oui	Souvent fabriquée en plastique.
Papier d'aluminium	Pour protéger	Recouvrir les parties minces des pièces de viande et de la volaille de petits morceaux d'aluminium afin de prévenir la surcuisson. Éloigner des parois afin de prévenir l'amorce d'étincelles.
Papier paraffiné	Oui	S'utilise pour couvrir l'aliment afin de prévenir les éclaboussures ou maintenir l'humidité à l'intérieur du récipient.
Papier parchemin	Oui	S'utilise pour couvrir afin d'éviter les éclaboussures.
Pellicule plastique	Oui	Sert à couvrir les aliments afin de maintenir l'humidité à l'intérieur.
Plat à brunir	Oui	Consulter le mode d'emploi du plat à brunir. Ne pas préchauffer pendant plus de 6 minutes.
Plateau de repas surgelés métal	Oui	Les repas surgelés peuvent se réchauffer dans le récipient si sa profondeur n'excède pas 2 cm (¾ po). Placer au centre à au moins 2,5 cm (1 po) des parois du four. Chauffer un repas à la fois. Si le récipient excède 2 cm (¾ po) de profondeur, transférer les aliments dans un récipient allant au four micro-ondes.
plastique	Oui	
Récipient en plastique allant au four micro-ondes n'allant pas au four micro-ondes (mélamine)	Oui Non	Doit être identifié "Pour four micro-ondes". Procéder selon les directives du fabricant. Certains récipients en plastique ne conviennent pas à la cuisson des aliments à haute teneur en gras.
Récipient en métal	Non	Ne convient pas pour la cuisson micro-ondes.
Récipients en verre résistant à la chaleur	Oui	Ne pas utiliser des plats fêlés ou ébréchés.
Sac de cuisson	Oui	Procéder selon les directives du fabricant. Fermer à l'aide de l'attache en nylon incluse, d'une bande découpée du sac ou d'une ficelle. Éviter les attaches en métal. Percer six fentes de 1 cm (½ po) dans le haut du sac.
Sac en papier	Non	Risque d'incendie.
Thermomètre pour four micro-ondes pour four traditionnel	Oui Non	Certains thermomètres sont conçus pour les viandes, d'autres pour les bonbons.
Vaisselle résistant à la chaleur et allant au four micro-ondes non-résistant à la chaleur	Oui Vérifier*	Lire les directives du fabricant avant d'utiliser. Certains récipients sont identifiés "Pour four micro-ondes". Ne pas utiliser de récipients ébréchés ou fêlés.
Verre en mousse de polystyrène ("styrofoam")	Pour une courte durée	Sert à amener l'aliment à une basse température de service. Peut fondre si la température est élevée.

\* **Pour vérifier si un récipient peut aller au four micro-ondes:** Remplir une tasse à mesurer [250 mL (8 oz)] d'eau et la déposer dans le four avec le récipient à tester. Chauffer une minute à "P10 (Élevée)". Si le contenant est demeuré à la température ambiante alors que l'eau est chaude, il peut être utilisé dans un four micro-ondes. S'il a chauffé, cela veut dire qu'il a absorbé des micro-ondes, auquel cas il ne doit pas être utilisé pour ce mode de cuisson. Ne pas utiliser ce test si le récipient est en plastique. Lire les directives du fabricant afin de vérifier la résistance à la chaleur jusqu'à 200°C (400°F).

# Conseils pratiques

ALIMENT	INTENSITÉ	DURÉE DE CUISSON (en minutes)	DIRECTIVES
Bacon, pour séparer, 500 g (1 lb)	P10 (Élevée)	1/2	Déballer. Après réchauffage, séparer à l'aide d'une spatule en plastique.
Beurre, à fondre, 125 g (4 oz) Beurre, à ramollir, 125 g (4 oz)	P6 (Moyenne) P3 (Moyenne-faible)	1 à 1 1/2 1 à 1 1/2	Déballer et placer dans une assiette.
Cassonade, à ramollir	P10 (Élevée)	30 à 40 secondes	Mettre 250 mL (1 tasse) de cassonade dans un plat avec une tranche de pain ou un quartier de pomme. Couvrir d'une pellicule plastique.
Chocolat, à fondre, 1 carré 30 g (1 oz) Brisures de chocolat, à fondre, 125 g (1/2 tasse)	P10 (Élevée) P10 (Élevée)	1/2 à 1 1 à 1 1/2	Déballer et déposer dans une assiette. Remuer avant d'augmenter la durée. Le chocolat garde sa forme même quand il est ramolli.
Conserves, 450 mL (16 oz) Soupes, 284 mL (10 oz) plus eau	P10 (Élevée) P10 (Élevée)	3 à 4 4 à 6	Verser le contenu dans un récipient. Couvrir et remuer une fois.
Crème glacée, à ramollir, 2 L (8 tasses)	P3 (Moyenne-faible)	1 à 1 1/2	Vérifier souvent pour ne pas fondre.
Fromage à la crème, à ramollir. 230 g (8 oz)	P3 (Moyenne-faible)	1 1/2 à 2	Déballer et placer dans un bol spécialement conçu pour four micro-ondes.
Fruits déshydratés, à ramollir	P10 (Élevée)	20 à 30 secondes	Placer dans un petit bol et les asperger d'eau. Couvrir d'une pellicule plastique.
Garniture à crème glacée, à réchauffer	P10 (Élevée)	30 à 45 secondes	Placer 250 mL (1 tasse) de garniture dans un bol. Remuer à deux reprises.
Graines de sésame, à griller, 50 mL (1/4 de tasse)	P10 (Élevée)	1 1/2 à 2	Placer dans un petit bol. Remuer à toutes les minutes.
Noix, à griller, 375 mL (1 1/2 tasse)	P10 (Élevée)	4 à 5	Étendre sur une assiette à tarte de 23 cm (9 po). Remuer à toutes les minutes.
Noix de coco, à griller, 110 mL (1/2 de tasse)	P10 (Élevée)	1 1/2 à 2	Placer dans une assiette à tarte ou un bol. Remuer à toutes les minutes.
Pâtisserie, petits pains	P10 (Élevée)	10 à 15 secondes	Déposer sur une grille pour four micro-ondes ou envelopper dans une serviette en papier.
Sirop / miel, à ramollir	P10 (Élevée)	20 à 30 secondes	Retirer le couvercle. Mélanger ou brasser une fois. Répéter si nécessaire.
Tarte surgelée, cuite Une pointe Entière	P10 (Élevée) P6 (Moyenne)	2 à 4 18 à 20	Déposer sur une assiette. Déposer sur une assiette inversée.
Tostadas, tortillas et coquilles Taco, à ramollir	P10 (Élevée)	20 à 40 secondes	Déposer 4 coquilles entre des essuie-tout humides.
Liquides: (Soupes / breuvages) Eau 250 mL (8 oz) 500 mL (16 oz) Lait / soupe 250 mL (8 oz) 500 mL (16 oz)	P10 (Élevée) P10 (Élevée) P7 (Moyenne-élevée) P7 (Moyenne-élevée)	2 1/2 à 3 5 à 5 1/2 2 à 3 4 à 5	Le réchauffage des liquides non mélangés à l'air peut produire un débordement dans le four micro-ondes. Toujours remuer avant de placer dans le four.
Compresse chaude	P10 (Élevée)	15 secondes	Mouiller un linge de coton, plier et réchauffer.
Enlever les odeurs du four	P10 (Élevée)	5	Mélanger 250 mL (1 tasse) d'eau avec le jus et le zeste d'un citron dans une tasse à mesurer. Après la durée indiquée, essuyer le four avec un linge humide.

# Guide de dépannage

## Les situations suivantes ne représentent aucune anomalie:

Le four micro-ondes crée des interférences sur le téléviseur.

Il se peut que certaines interférences soient produites sur la réception radio ou télévisée lors de l'utilisation du four micro-ondes. Ces interférences sont semblables à celles produites par les mélangeurs, aspirateurs, séchoirs à cheveux, etc. Elles n'indiquent pas une défectuosité du four.

De la condensation s'accumule sur la porte et de l'air chaud s'échappe des événements d'aération.

Pendant la cuisson, de la vapeur et de la chaleur s'échappent de l'aliment. La majorité de cette vapeur et chaleur est évacuée avec l'air qui circule dans le four. Toutefois, une partie de la vapeur peut se condenser sur les parois froides telle la porte du four. Ceci est normal.

Le four micro-ondes a été utilisé accidentellement sans aliment à l'intérieur.

L'usage du four sans aliment n'est pas recommandé. Cependant, un tel fonctionnement de brève durée n'endommage pas l'appareil.

### Problème

### Cause probable

### Solution

Le four ne fonctionne pas.

Le four n'est pas bien branché.

Débrancher le four pendant 10 secondes puis le rebrancher.

Le disjoncteur est déclenché ou le fusible a sauté.

Enclencher le disjoncteur ou remplacer le fusible.

La prise secteur est défectueuse.

Essayer un autre appareil sur la prise secteur.

La cuisson ne peut débuter.

La porte n'est pas complètement fermée.

Fermer la porte.

La touche de **mise en marche** n'a pas été appuyée après la programmation.

Appuyer sur la touche de **mise en marche**.

Un autre programme est déjà en mémoire.

Appuyer sur la touche **d'arrêt/réenclenchement** pour annuler la programmation en mémoire et reprogrammer le four.

La programmation est erronée.

Recommencer la programmation selon les directives du manuel.

La touche d'arrêt/réenclenchement a été appuyée accidentellement.

Recommencer la programmation.

Le plateau en verre est instable.

Le plateau en verre ne repose pas adéquatement sur l'anneau à galets ou il y a des particules d'aliment sous l'anneau.































Retirer le plateau et l'anneau à galets. Nettoyer avec un linge humide et remettre l'anneau et le plateau en place.

Durant le fonctionnement, le plateau en verre est bruyant.

L'anneau à galets et la sole du four sont sales.

Nettoyer le four en consultant la section des soins à apporter au four.

# Guide sommaire

Caractéristique	Fonctionnement		
Pour régler l'horloge (☛ p 5)	 Appuyer.	 Entrer l'heure.	 Appuyer.
Intensité et durée de cuisson (☛ p 5)	 Sélectionner l'intensité.	 Sélectionner la durée.	 Appuyer.
Pour le réglage de la cuisson rapide par minute (☛ p 8)	 Appuyer le nombre de fois nécessaire pour régler la durée (jusqu'à 10).	 Appuyer.	
Pour la décongélation par la durée (☛ p 5)	 Sélectionner P3 (8 pressions).	 Sélectionner la durée de décongélation.	 Appuyer.
Pour la turbo-décongélation avec système Inverter (☛ p 6)	 Appuyer.	 Entrer le poids.	 Appuyer.
Pour le réchauffage automatique (☛ p 7)	 Sélectionner le nombre de portions (1 à 4).	 Appuyer.	
Pour le maïs soufflé (☛ p 6)	 Sélectionner le poids approprié.	 Appuyer.	
Utilisation comme minuterie (☛ p 8)	 Appuyer.	 Entrer la durée.	 Appuyer.
Pour régler une durée d'attente (☛ p 8)	(Entrer jusqu'à 4 cycles de cuisson.)	 Appuyer.	 Entrer la durée.
Pour régler la mise en marche retardée (☛ p 8)	 Appuyer.	 Entrer la durée.	(Entrer jusqu'à 4 cycles de cuisson.)  Appuyer.
Pour la cuisson automatique (☛ p 7)	ex. Pomme de terre  Sélectionner la catégorie désirée.	 Sélectionner le poids.	 Appuyer.
Utilisation du système de verrouillage (☛ p 6)	 Réglage: Appuyer à trois reprises.	 Annulation: Appuyer à trois reprises.	